

BUG

l'evoluzione della semplicità

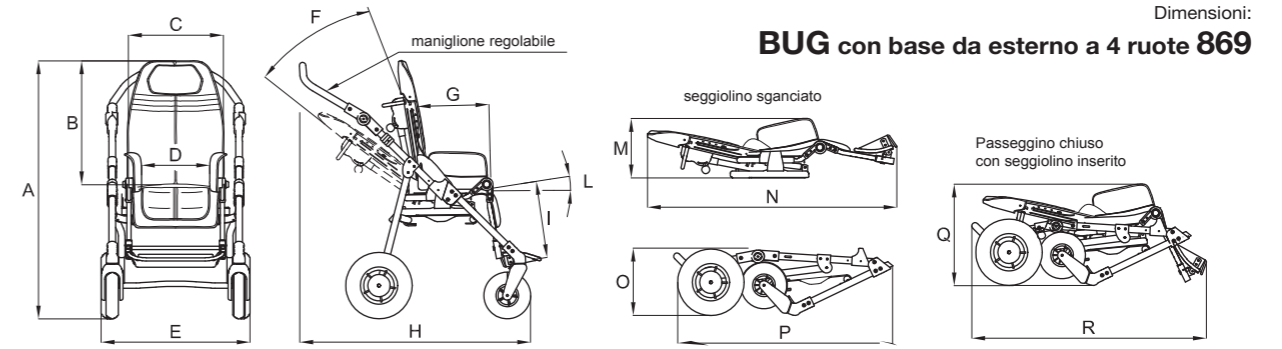

ITALIANO cod. 22838 05/07/2010



Dimensioni:
BUG con base da esterno a 4 ruote 869

misure	A (cm)	B (cm)	C (cm)	D (cm)	E (cm)	L (cm)	G (cm)	H (cm)	I (cm)	L (cm)	M (cm)	N (cm)	O (cm)	P (cm)	Q (cm)	R (cm)	Peso Base (kg)	Peso Seggiolino (kg)	Peso Totale (kg)	Portata Max. (kg)
unodue	cm 102	cm 52-62	cm 37	cm 20-30	cm 57	40°	cm 20-30	cm 66-92	cm 18-30	0-35°	cm 29	cm 88	cm 29	cm 82	cm 44	cm 81	kg 9,5	kg 8,5	kg 18	kg 35
trequattro	cm 112	cm 60-75	cm 44	cm 25-36	cm 62	40°	cm 30-40	cm 82-106	cm 30-40	7-30°	cm 34	cm 112	cm 36	cm 91	cm 52	cm 94	kg 10,5	kg 11,5	kg 22	kg 45

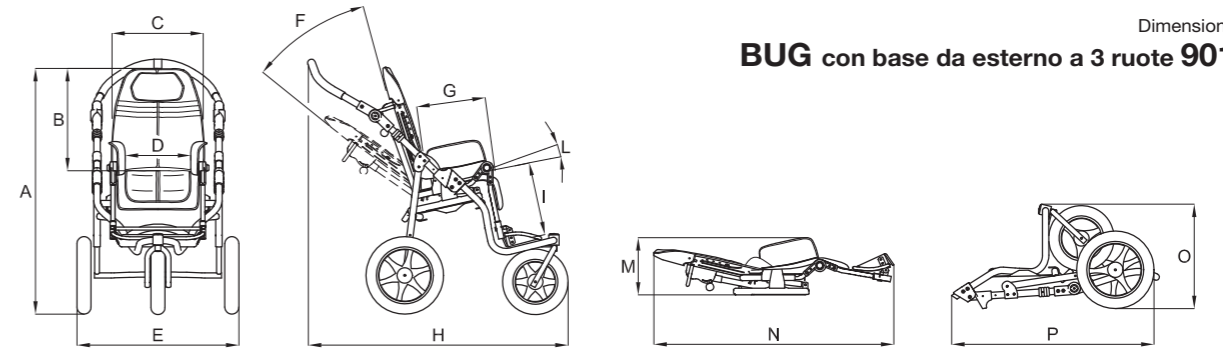

Dimensioni:
BUG con base da esterno a 3 ruote 901

misure	A (cm)	B (cm)	C (cm)	D (cm)	E (cm)	F (cm)	G (cm)	H (cm)	I (cm)	L (cm)	M (cm)	N (cm)	O (cm)	P (cm)	Peso Base (kg)	Peso Seggiolino (kg)	Peso Totale (kg)	Portata Max. (kg)
unodue	cm 112	cm 52-62	cm 37	cm 20-30	cm 63	40°	cm 20-30	cm 79-104	cm 18-30	14°-49°	cm 35	cm 88	cm 38	cm 79	kg 10,5	kg 8,5	kg 19	kg 35
trequattro	cm 122	cm 60-75	cm 44	cm 25-36	cm 69	40°	cm 30-40	cm 98-127	cm 30-40	15°-38°	cm 50	cm 112	cm 40	cm 96	kg 11,5	kg 11,5	kg 23	kg 45

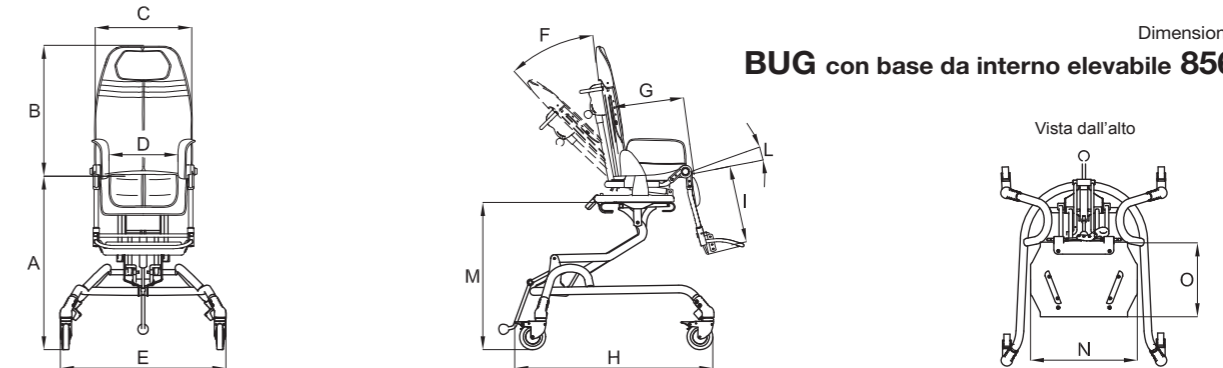

Dimensioni:
BUG con base da interno elevabile 856

misure	A (cm)	B (cm)	C (cm)	D (cm)	E (cm)	F (cm)	G (cm)	H (cm)	I (cm)	L (cm)	M (cm)	N (cm)	O (cm)	P (cm)	Peso Base (kg)	Peso Seggiolino (kg)	Peso Totale (kg)	Portata Max. (kg)
unodue	cm 41-81	cm 52-62	cm 37	cm 20-30	cm 63	40°	cm 20-30	cm 75	cm 18-30	0°-35°	cm 29-69	cm 36	cm 27	kg 13,5	kg 8,5	kg 22	kg 35	
trequattro	cm 42-82	cm 60-75	cm 44	cm 25-36	cm 65	40°	cm 30-40	cm 79	cm 30-40	0°-23°	cm 30-70	cm 44	cm 34	kg 14,5	kg 11,5	kg 26	kg 45	



La riproduzione anche parziale è vietata. Il fabbricante si riserva il diritto di apportare qualsiasi modifica senza preavviso

PRODOTTO CERTIFICATO DAL
CERAH FRANCIA

PRODOTTO TESTATO
DA **TÜV** BERLINO



BUG con base 869 ha superato il CRASH TEST secondo le norme ISO 7176-19 e ANSI RESNA WC/19

design and quality
MADE IN ITALY since 1980



S.r.l. - Via A. Da Sangallo, 1 - PACIANA
06034 FOLIGNO (PG) ITALY - TEL. +39 0742 22927 (r.a.) FAX +39 0742 22637
info@ormesa.com - www.ormesa.com

AZIENDA CON SISTEMA DI GESTIONE
PER LA QUALITÀ CERTIFICATO DA DNV
= UNI EN ISO 9001:2008 =

BUG

il seggiolino basculante
posizionabile su tre basi
e su qualsiasi superficie piana
che cresce con il bambino



l'unico con sistema di basculamento incorporato nel seggiolino
la postura non deve essere reimpostata dopo averlo rimosso o trasferito
regolazione azionabile con una sola mano, continua e senza scatti

2 misure che ne includono 4
ampio range di regolazioni

leggero e maneggevole

compatto, le ruote non sporgono dalla base a 4 ruote

sicuro e semplice da personalizzare

pensato per la mamma e il bambino

cuscinetto imbottito, ergonomico, ignifugo

asportabile e agganciabile con bottoni
resistente all'uso e al lavaggio



caratteristiche tecniche



fig. 2

schienale rigido, reclinabile di 40° e regolabile
in altezza di 10 cm (mis. unodue) e di 15 cm (mis. trequattro) (fig. 2). Il punto di cerniera coincide con il fulcro fisiologico del bacino

sedile basculante, regolabile
in larghezza e in profondità di 10 cm.
Reversibile (mis. unodue, base 869)



fig. 3

poggiatesta incorporato nello schienale
il bambino ha sempre un sostegno quando il seggiolino è basculato e lo schienale reclinato, anche senza accessori

pedana ribaltabile, con regolazione per la flessione-estensione del piede e poggiatesta regolabile in altezza e in inclinazione. Il punto di cerniera coincide con il fulcro fisiologico del ginocchio

telaio pieghevole in alluminio
con maniglia regolabile nella inclinazione (fig. 3). Si adegua all'altezza della mamma e riduce l'ingombro in ascensore

basi da esterno con ruote piene leggere e scorrevoli su tutte le superfici. Direzioneori, ammortizzatori, freni indipendenti a tamburo e (base 901) freno manuale a comando unico.

869 base da esterno a quattro ruote

anteriori cm 17
posteriori cm 25 (mis. unodue)
cm 30 (mis. trequattro)

Cod.ISO: 18.09.39.006



Cod.ISO unità di seduta:
18.09.39.021 18.09.39.103 18.09.39.133
18.09.39.136 18.09.39.163 18.09.39.033

accessori



863 - Poggiatesta con protezioni occipito parietali
Cod.ISO: 18.09.39.027



852 - Poggiatesta con protezioni parietali
Riconducibile al Cod.ISO: 12.27.03.133



853 - Cinghia a bretellaggio
Cod.ISO: 18.09.39.145



903 - Cinghia a bretellaggio a cinque punti
Cod.ISO: 18.09.39.145



906 - Cintura a bretellaggio a cinque punti
Cod.ISO: 18.09.39.145



817 - Fasce inguinali



828 - Cintura addominale



894 - Cinghia pelvica a 45° per bacino. Compresa nel modello base



834 - Divaricatore imbottito regolabile
Cod.ISO: 18.09.39.157

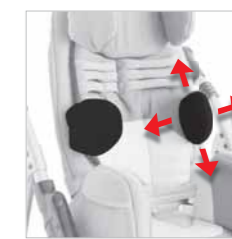

838 - Pelotte toracali regolabili
Cod.ISO: 18.09.39.148x2



868 - Pelotte frontali con snodo (avvolgenti), regolabili
Cod.ISO: 18.09.39.151x2



827 - Cinturini fermapiedi.
Riconducibile al Cod.ISO: 12.27.03.130



858 - Cestino (solo per basi da esterno 869-901)



824 - Tavolo avvolgente, con incavo
Cod.ISO: 18.09.39.172



839 - Appoggiamani
Cod.ISO: 18.09.39.154



818 - Sacca termica



819 - Cappottina



825 - Sacca parapoggia (da fissare alla cappottina 819)



891 - Ancoraggi per base 869 (4 anelli) per il trasporto, in direzione del senso di marcia, su veicoli in movimento (auto private, bus ecc..)



ATTENZIONE:
adatti per cinture a 4 punti di ancoraggio omologate ISO 10542 in dotazione al veicolo
- Il bambino deve indossare sia una cintura pelvica che una cintura diagonale per il torso omologate ISO 7176-19 o ISO 10542.
- Le cinture posturali come la 828, 853, 894, 903, 906 non sono omologate per l'uso come sistemi di ritenuta
- Il veicolo deve essere idoneo al trasporto di passeggini ortopedici secondo le leggi vigenti
- leggere le avvertenze e le istruzioni date nel manuale d'uso e manutenzione



901 base da esterno a tre ruote

anteriore cm 25
posteriori cm 30

Cod.ISO: 18.09.39.006



856 base da interno elevabile

con ruote piene piroettanti da cm 10 e freni. Regolabile in altezza in modo semplice e sicuro, con molla a gas e pedale

Cod.ISO: 18.09.39.003