

# DONDOLINO

stabilizzatore verticale



ITALIANO conf. 22825 - 27-05-2010

 design and quality  
MADE IN ITALY since 1980

**O R M E S A**®

Lo stabilizzatore **DONDOLINO** è stato progettato per essere utilizzato nei normali contesti di vita del bambino (casa, scuola, asilo, comunità), incrementando le opportunità del suo inserimento attivo e quindi di integrazione nell'ambiente circostante.

**DONDOLINO** è costituito da:

- **TAVOLO** regolabile in altezza, profondità e inclinazione;
- **TELAIO** regolabile in inclinazione;
- **GINOCCHIERE** regolabili in profondità, larghezza, in senso rotatorio e in altezza;
- **FERMATACCHI** regolabili in profondità, larghezza;
- **PEDANA** regolabile in altezza;
- **FASCIA PELVICA** regolabile in circonferenza con velcro, in altezza, in antero-posteriore;
- **FASCIA ASCELLARE** (solo per misure 2-3) regolabile in circonferenza con velcro in altezza in antero-posteriore;
- **RUOTE** bloccabili.

**CODICI ISO: 03.48.21.033 + 03.48.21.121 + 03.48.21.106 + 03.48.21.118 + 03.48.21.136**

Iscritto al Repertorio Dispositivi Medici con n. 170895/R

I NUMERI SEPARATI DA UN TRATTINO INDICANO UNA REGOLAZIONE MINIMA E UNA REGOLAZIONE MASSIMA

misure in cm

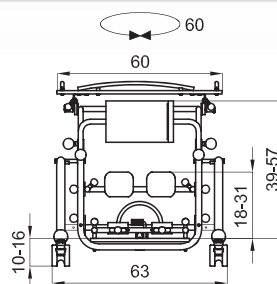
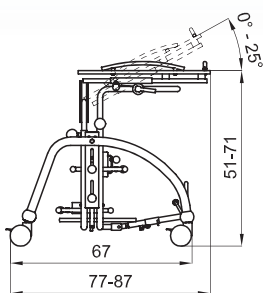
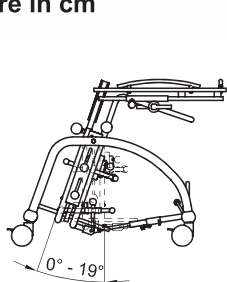

**DONDOLINO 1**

- PESO AUSILIO Kg 15.5

- PORTATA MASSIMA Kg 35

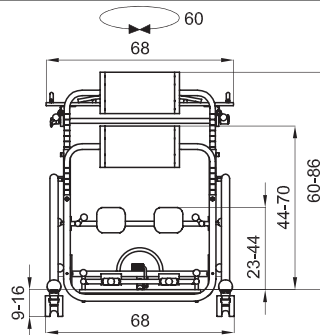
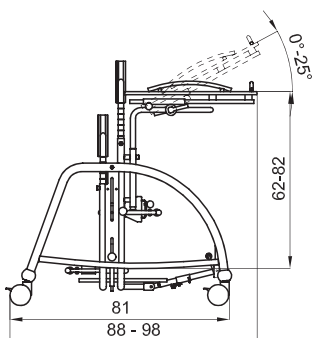
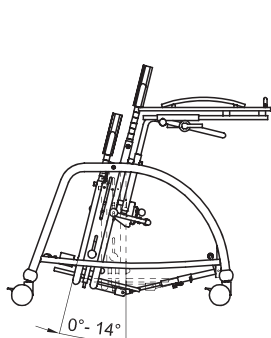

**DONDOLINO 2**

- PESO AUSILIO Kg 21,5

- PORTATA MASSIMA Kg 45

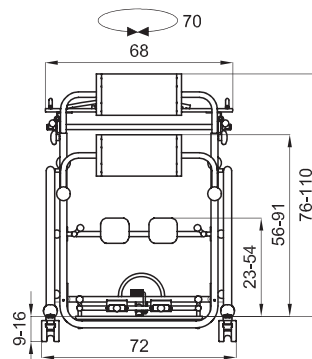
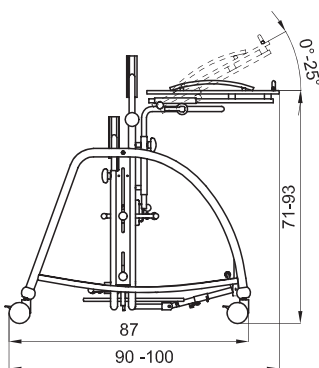
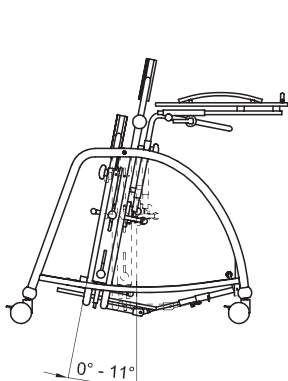

**DONDOLINO 3**

- PESO AUSILIO Kg 24

- PORTATA MASSIMA Kg 55

È vietata la riproduzione anche parziale, senza l'autorizzazione del costruttore. Il costruttore si riserva il diritto di apportare modifiche senza alcun preavviso.



S.r.l. - Via A. Da Sangallo, 1 - PACIANA

06034 FOLIGNO (PG) ITALY - TEL. +39 0742 22927 (r.a.) FAX +39 0742 22637

info@ormesa.com - www.ormesa.com

AZIENDA CON SISTEMA DI GESTIONE  
PER LA QUALITÀ CERTIFICATO DA DNV  
UNI EN ISO 9001:2008

